



Alineación garantizada
por dos barras sólidas
antitorsión

**Estructura sólida de
las tijeras** que ofrece
gran estabilidad lateral

**Base galvanizada
en caliente** de serie,
tijeras plataformas
y rampas pintadas

Palanca de arranque desde la
posición cero hasta la altura máxima

TITAN

XC 1350



Elevador electrohidráulico reversible bajo
de tijera para vehículos, SUV y furgonetas



SISTEMA HIDRÁULICO

Sistema hidráulico redundante con dos cilindros por cada plataforma, sin necesidad de aire comprimido ni dispositivos de seguridad mecánicos.



UNIDAD DE MANDO

Unidad de mando de baja tensión con controles de "hombre-presente".



PLATAFORMAS CON FLAPS

Plataformas con flaps suspendidos, que funcionan también como rampas para la subida del vehículo. Su estructura "almendrada" garantiza una buena maniobrabilidad incluso en condiciones de mojado.



DOTACIÓN DE SERIE



ALMOHADILLAS DE GOMA
kit de 4 piezas H=40 mm

ACCESÓRIOS RECOMENDADOS



8-4110228
KIT SOBRE RUEDAS
Compuesto por ruedas y palanca manual



8-4230027
ALMOHADILLAS DE GOMA
kit de 4 piezas H=80 mm

Para otros accesorios consultar el emplazamiento catálogo

DATOS TÉCNICOS

Capacidad elevador	3500 kg
Altura máx. elevación	895 mm
Altura mínima elevación	105 mm
Altura de trabajo	1000 mm + tamponi gomma
Tiempo de subida/bajada	16 s
Unidad hidráulica	2.2 kW
Voltaje	230/400V - 3Ph - 50/60Hz

DIMENSIONES

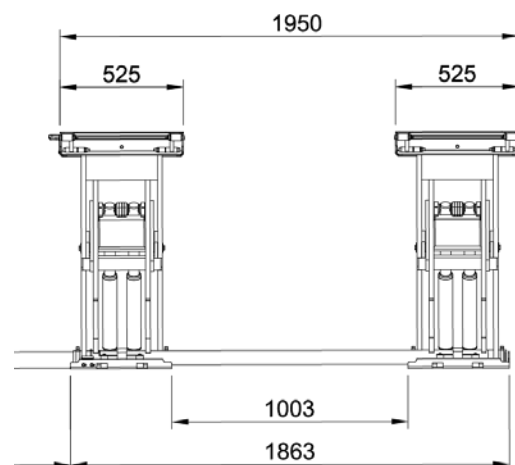
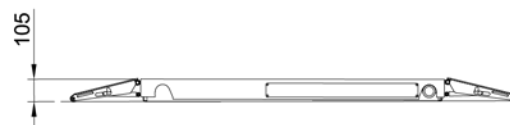
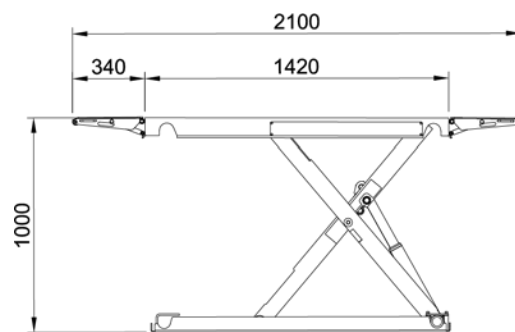

Las fotografías, las características y los datos técnicos no son vinculantes y pueden modificarse sin previo aviso.