

Alinhamento garantido
por duas robustas barras
antitorção

**Robusta estrutura das
tesouras** que oferece
grande estabilidade
lateral

Base zincada a quente
de série, tesouras,
pedais e rampas
pintados

Alavanca de partida da posição
zero até a altura máxima

TITAN

XC 1350



Plataforma eletro-hidráulica reversível
rebaixada com garfos para automóveis,
SUV e vans



SISTEMA HIDRÁULICO

Sistema hidráulico redundante com dois cilindros para cada pedal, sem a necessidade de ar comprimido e seguranças mecânicas.



UNIDADE DE COMANDO

Unidade de comando de baixa tensão com controles de "homem-presente"



PEDAIS COM FLAPS

Pedais com flaps suspensos, que também servem como rampas para a subida do automóvel. A sua estrutura tipo "amêndoa" garante uma boa manobrabilidade mesmo em piso molhado.

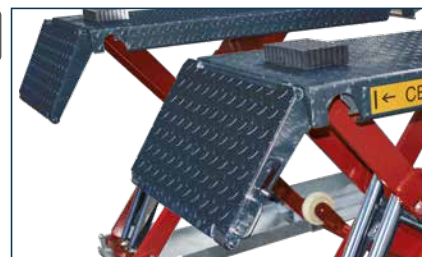

ACCESORIOS FORNECIDO



ALMOFADAS DE BORRACHA
Kit de 4 peças H=40 mm

ACESSÓRIOS RECOMENDADOS



8-41100228
KIT SOBRE RODAS
Composto por rodas e alavanca manual



8-42300027
ALMOFADAS DE BORRACHA
Kit de 4 peças H=80 mm

Para os outros acessórios, consultar o catálogo específico

DIMENSÕES

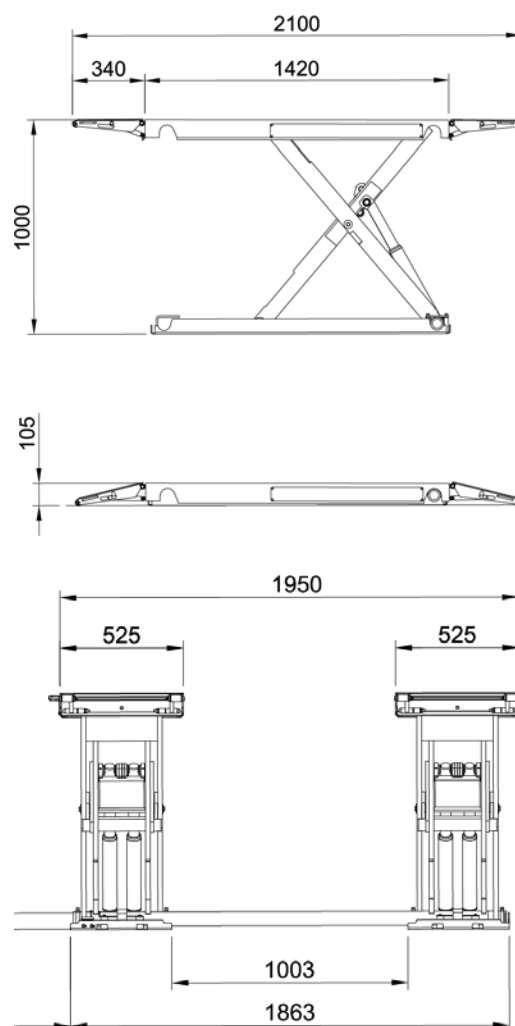

DADOS TÉCNICOS

Carga elevador	3500 kg
Altura máx. de elevação	895 mm
Altura mínima de elevação	105 mm
Altura de trabalho	1000 mm + tamponi gomma
Tempo de subida/descida	16 s
Unidade hidráulica	2.2 kW
Voltagem	230/400V - 3Ph - 50/60Hz

Fotografias, características e os dados técnicos não são vinculantes e podem sofrer modificações sem aviso prévio.