

MADE BY MONDOLFO FERRO

# TB 123

## MOBILE

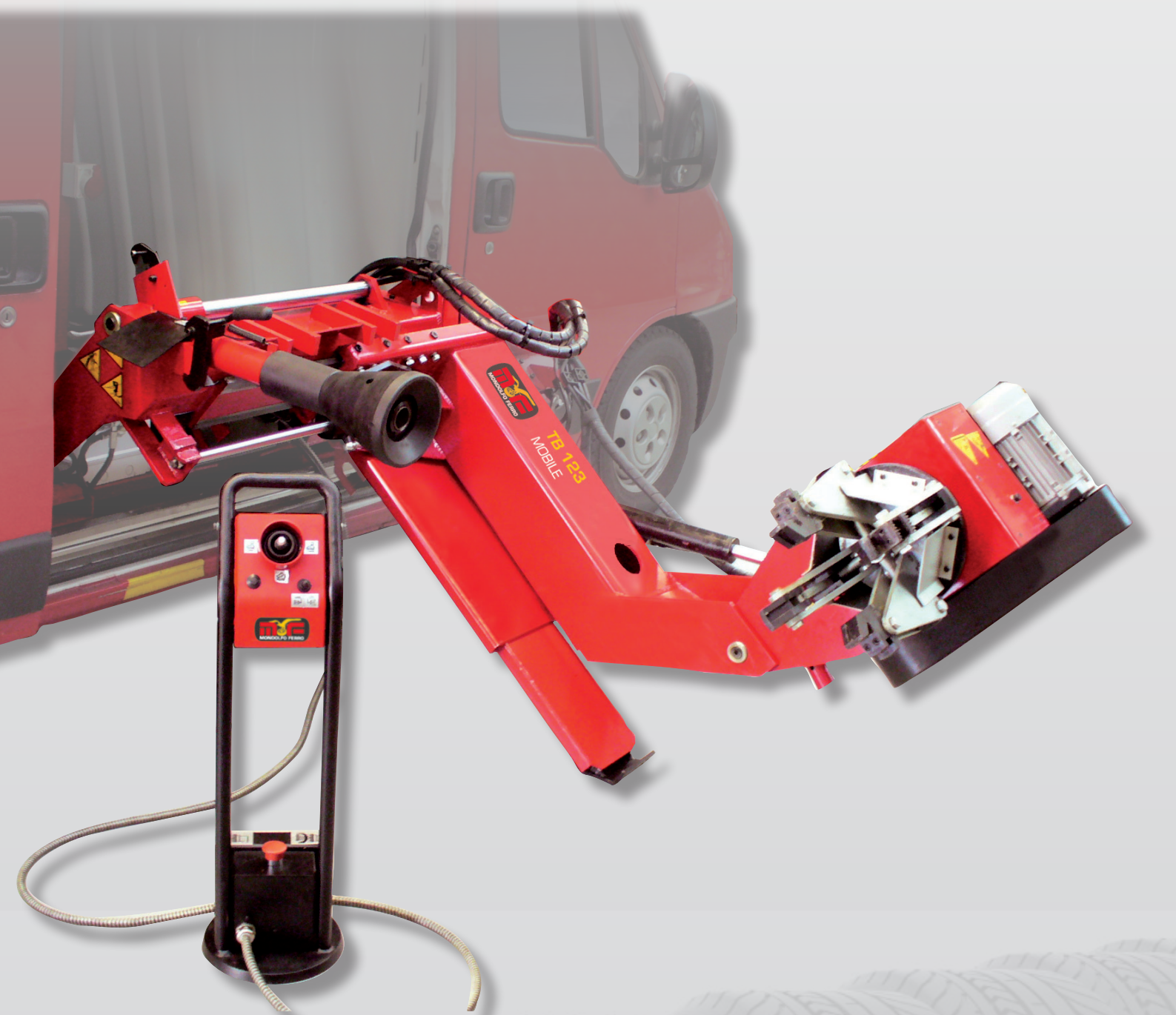

automotive service equipment

**Accesorios estándar** Acessórios padrão



**Accesorios recomendados** Acessórios recomendados



**A**

**A. 801227195**

Tenaza para llantas en aleación  
Pinça para aros de alumínio



**B**

**B. 8-12100030**

Disco de destalonado  
Disco descolador

**Datos técnicos** Dados técnicos

motor para la rotación <i>motor para a rotação</i>	eléctrico -1,1 kW <i>eléctrico - 1,1 kW</i>
velocidad de rotación <i>velocidade de rotação</i>	6 rpm
par de rotación <i>torque de rotação</i>	1.600 Nm
elemento de bloqueo <i>elemento de bloqueio</i>	4 garras <i>4 garras</i>
capacidad de bloqueo <i>capacidade de bloqueio</i>	de 13" a 26" <i>de 13" a 26"</i>
diámetro máximo del neumático <i>diâmetro máximo do pneu</i>	1.380 mm
anchura máxima del neumático <i>largura máxima do pneu</i>	520÷960 mm*
peso máximo de la rueda <i>peso máximo da roda</i>	350 kg
Ø mínimo del orificio central de la rueda <i>Ø mínimo furo central da roda</i>	130 mm
Altura mínima de trabajo en el eje del mandril <i>Altura mínima de trabalho no eixo do mandril</i>	350 mm
Estribo de apoyo para el pie <i>Plataforma de apoio para os pés</i>	regulable <i>regulável</i>
Mando manual para emergencia <i>Comando manual para emergência</i>	sí/sim
Protección cable centralita de mando <i>Protecção do cabo da central de comando</i>	sí/sim
Peso <i>Peso</i>	540 kg

**Dimensiones** Dimensões

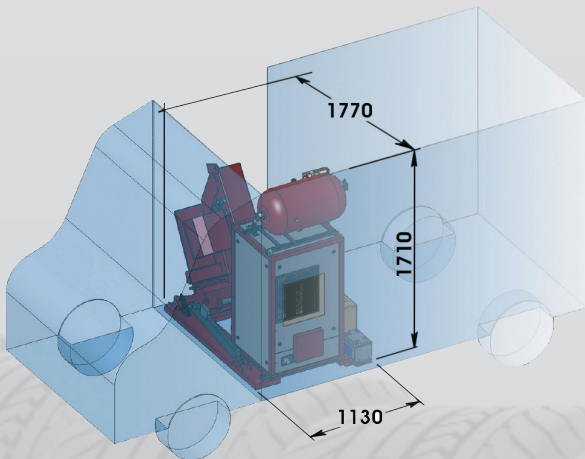

Peso con generador **860 kg**  
Peso com gerador **860 kg**

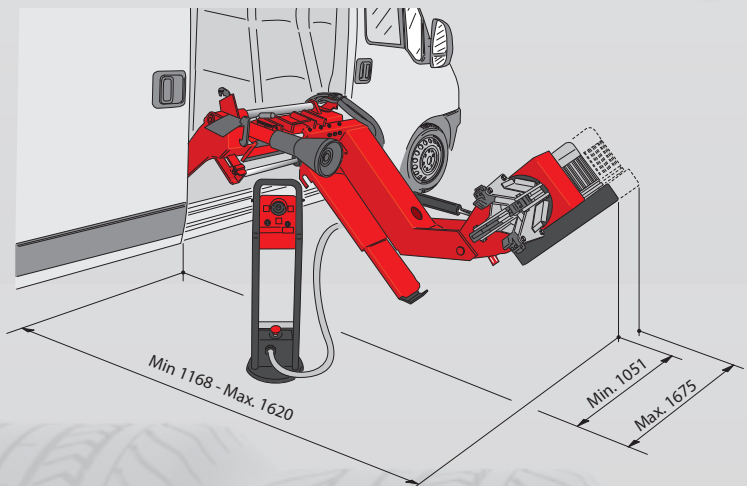

Altura máxima umbral de carga furgoneta **750 mm**  
Altura máxima limiar de carga furgão **750 mm**