



Vollautomatische Reifenmontiermaschine mit Technologie **"SENZA LEVA" - CONTACTLESS**

Innovative vollautomatische Reifenmontiermaschine für alle Radtypen von 13" bis 28"



AQUILA RAPAX

AQUILA RAPAX ist eine neue automatische Reifenmontiermaschine mit Technologie "Ohne Hebel" für Räder von Pkws, SUV und Nutzfahrzeugen bis 28".

Montage- und Demontagewerkzeug, das auf der Arbeitstechnologie des Modells AQUILA TORNADO basiert, mit der die Spannung am Reifen reduziert wird, ohne je die Felge zu berühren.

Werkzeug mit manueller Drehung **zur Beschleunigung der Arbeiten.**

Technische Lösungen: Radheber mit **kompletter Bewegung** vom Rad am Boden zum Rad in Arbeitsposition, Abdrücken **mit doppelter und gespiegelter** Abdrückscheibe mit Kontrolle der Eindringkraft und pneumatischem System zur automatischen Radeinspannung, effizient, schnell und einfach. Ein Bedienpult, das alle Arbeitsbefehle enthält, damit der Bediener mit maximaler Ergonomie und Effizienz arbeiten kann.

All dies bedeutet **schnellere Bedienbarkeit** ohne Risiken für den Bediener und die Felgen, auch während der schwierigsten Arbeitsphasen und besonders einfache Anwendung für alle Radtypen. Ein Gerät, das zu 100% **seines enormen Arbeitspotenzials genutzt werden kann.**



1. Radheber "Mühelos"

2. Automatische pneumatische Spannvorrichtung

3. Neues Montage- und Demontagewerkzeug

4. Bedienpult

5. Abdrückvorrichtung

6. Haken für den Notfall zur Montage des ersten Wulsts

7. Press Mate

8. Pedalgruppe

1 Radheber "Mühelos"

Frontheber mit **vollständiger Hub-/Senkbewegung**.

Ermöglicht es dem Bediener, das Rad völlig mühelos und ohne seine Arbeitsstellung zu **ändern auf der Reifenmontiermaschine** zu bewegen.



2 Automatische pneumatische Spannvorrichtung

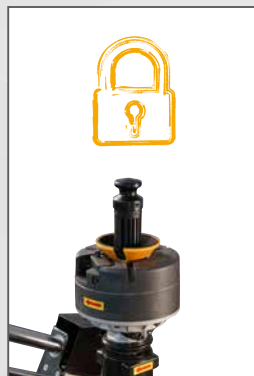

Neues Radeinspannsystem schneller und universell.

Bei Betätigung des Pedals wird das System, das den Zentriergriff am Spannteller verriegelt, **gelöst**.

In der Ruhestellung ist das **System, das den Zentriergriff am Spannteller** verriegelt in der Regel aktiv.



Das Pedal wird in der Vorbereitungsphase während der Radeinspannung am Spannteller und nach Beendigung **der Arbeiten verwendet**, um es zu lösen (bereits beim Modell Raptor im Einsatz).

3 Neues Montage- und Demontagewerkzeug

Die radiale Positionierung dieses innovativen Werkzeugs erfolgt **über Steuerungen auf dem Bedienpult**.

Das Werkzeug kann manuell gedreht werden, um die Arbeiten zu beschleunigen. Durch Drehen wird das Werkzeug für die beiden Phasen automatisch in die richtige radiale Position gebracht. Der für die Demontage bestimmte Teil hat ein patentiertes System mit Feder, um das Eindringen zwischen Felge und Reifen zu erleichtern, ohne jegliches Risiko für den Reifen.

DEMONTAGE



DIE MANUELLE WERKZEUGDREHUNG ERMÖGLICHT EINEN EXTREM EINFACHEN UND SCHNELLEN WECHSEL VON DER DEMONTAGE ZUR MONTAGE.



DEMONTAGEVORGANG DES UNTEREN WULSTS MIT HILFE DER UNTEREN ABRÜCKSCHEIBE.

Schnelles Demontageverfahren mit Abdrückscheibe.

Schnelle Demontage des unteren Wulsts (besonders für Reifen mit harten Flanken geeignet).



4 Bedienpult



Intuitiv und komplett

Multifunktions-Bedienpult, in dem alle Arbeitsbefehle enthalten sind.

Ideal für das dynamische Abdrücken und die Möglichkeit des Match Mounting zwischen Reifen und Felgen, dank der beiden Scheiben mit doppelter Steuerung.

5 Abdrückvorrichtung

- **Dynamische Abdrückvorrichtung** mit doppelter und gespiegelter Abdrückscheibe. Die radiale Positionierung der Scheiben wird durch eine Automatik vereinfacht, die es ermöglicht, jede manuelle Positionierung durch den Bediener zu vermeiden.
- **Kontrollierte Eindringtiefe (Patent Pending):** Präzision, Schnelligkeit und Wiederholbarkeit werden vom patentierten Abdrücksystem und der perfekten Spiegelgleichheit der beiden Scheiben gewährleistet.



ANTRIEB MIT MOTOINVERTER-SYSTEM

IN DER DREHPHASE DAS RICHTIGE DREHMOMENT FÜR JEDE GESCHWINDIGKEIT

6 "Haken für den Notfall"



Der Montagevorgang ist einfach und ganz schnell.

Man kann mit dem Werkzeugarm nach unten drücken, bei gleichzeitiger Bewegung des Spanntellers.

Bei sehr weichen Reifen oder Reifen mit breiter Schulter kann man das **verstellbare Werkzeug** verwenden, das auf der unteren Abdrückscheibe positioniert wird.



Der Abschluss der Montagephase des zweiten Wulsts erfolgt durch den **gleichzeitigen Einsatz der Abdrückscheibe**, die Drehung des Spanntellers und bei **Niederquerschnittreifen oder RFT**, den Einsatz des Press Mate, der gewährleistet, dass der Reifen im Felgenbett bleibt.

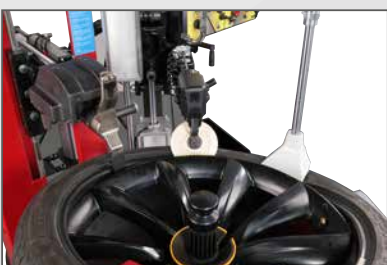

Für härtere Reifen es immer wichtig, zu schmieren (wie bei allen Rädern) und den Press Mate zu verwenden.

In der Anfangsphase die Position der Scheibe und des Press Mate leicht anheben, wodurch Spannungen **reduziert und die Montage erleichtert wird.**

7 PRESS MATE - Run Flat no problem!

- Press Mate Wulstniederhalter mit einstellbarer Arbeitshöhe
- Die Form des Niederhalters ist ideal für RFT-Reifen
- **Serienmäßig bei allen Versionen**
- Die Rückkehr in die Arbeitsstellung wird durch ein Federsystem erleichtert



Ausstattung

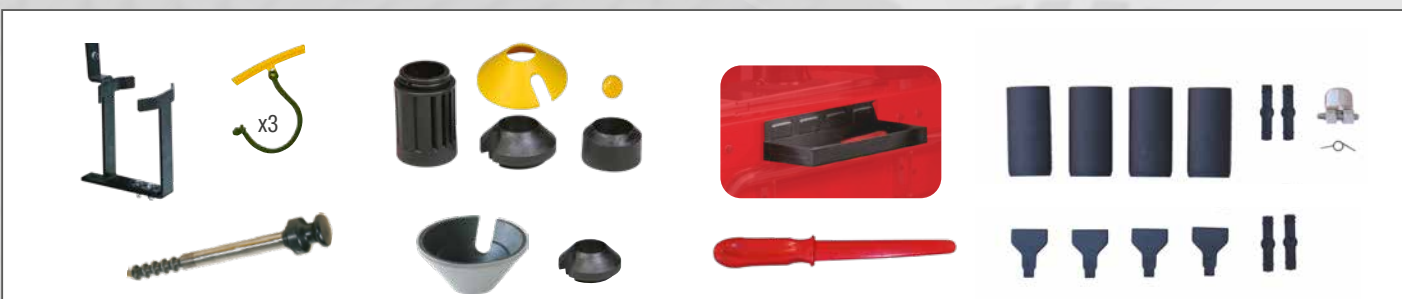

Ergonomie

Arbeitshöhe der Maschine für **perfekte Ergonomie bei Bewegungen** mit allen Radtypen. **Ideal für alle Betreiber!**



Empfohlenes Zubehör



A. 8-11120053

Kit TI - Schnellaufpumpsystem

A. 8-11120054

Kit TI - Schnellaufpumpsystem
ASME (USA - CANADA)

B. 8-11100039

Flansch für Räder mit verkehrtem
Tiefbett

C. 8-11100038

Universalfansch für geschlossene
Felgen

D. 8-11100037

Kit für Lieferwagen-Felgen

E. 8-11100120

Schwingspannbacke

Technische Daten

Radabmessungen	
Felgendurchmesser	von 13" bis 28"
Max. Reifendurchmesser	1200 mm (47")
Maximale Reifenbreite	15" (von der Radablagefläche)
Reifentypen	herkömmliche, Low Profile und Run Flat
Spannteller	
Radeinspannung	automatisch - pneumatisch
Antrieb	Motoinverter mit 2 Drehzahlstufen
Drehmoment:	1100 Nm
Drehgeschwindigkeit	7-18 U/min
Abdrücker	
Max. Abdrückbereich	670 mm
Hub der Abdrückvorrichtung	540 mm
Abdrückkraft	7600 N
Rad einlegen/herausnehmen	
Antrieb	pneumatisch
Max. Radgewicht	85 kg
Spannungsversorgung	
Elektrisch 1Ph	230V-0,75 kW 50Hz/60 Hz
Elektrisch 1Ph (Alternative)	110V-0,75 kW 50Hz/60 Hz
Pneumatischer Betriebsdruck	8 bar (mindestens)
Gewicht	425 kg (mit Press Mate und Hebevorrichtung)

Abmessungen

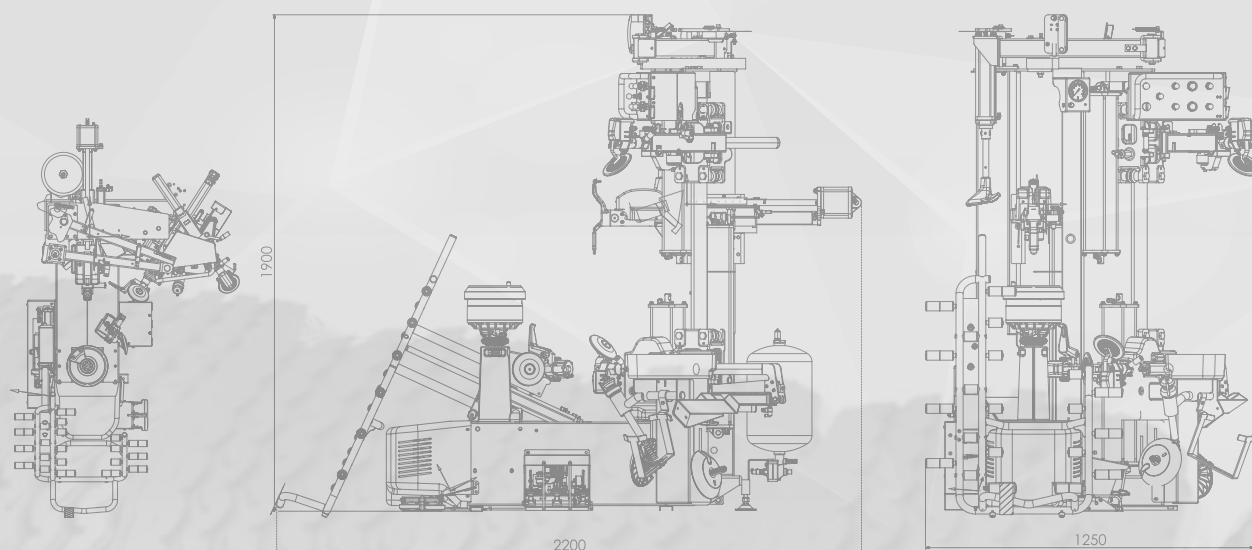

Für weitere Informationen schlagen Sie bitte im Gesamtkatalog des Zubehörs nach.